

« Hohe Produktivität
auf allen Ebenen

Productivité élevée
à tous les niveaux »

DTE
CONCEPT

D.T.E. CONCEPT GmbH
Telefon +41 61 811 80 08

Gartenstrasse 115a
Fax +41 61 811 80 09

CH-4132 MuttENZ / BL
office@dte-concept.ch

SPRINT TL Arbeitsbühne Plate-forme de travail

BRAVI
PLATFORMS

Innovativer und vielseitiger Kommissionierer für
gesteigerte Produktivität, Effizienz und überragende Sicherheit

*Le Sprint TL est un équipement innovant sur lequel vous pouvez
compter pour augmenter votre productivité, efficacité et sécurité.*



Version 04.2023

Konzeption Planung Realisation Montage
Logistik und Materialhandling www.dte-concept.ch
Archiv Lager Logistik Automatic-Systems

« Hohe Produktivität
auf allen Ebenen

Productivité élevée
à tous les niveaux »

D T E
C O N C E P T

SPRINT TL



EFFIZIENT UND VIELSEITIG

SPRINT TL hebt den Fahrer und die Reifen an, sodass sie leichter in der gewünschten Höhe positioniert werden können und eine schnellere und sicherere Leistung erzielt werden kann, als wenn sie manuell gehandhabt werden. Die innovative Ladefläche für Reifen kann je nach Grösse und Gewicht bis zu vier Reifen beladen werden. Die Führungsrollen sind elektrisch betätigt und rollen die Reifen leicht, so dass der Bediener die Reifen einfach von der Ladefläche aufnehmen kann.

SICHER

SPRINT hat eine Geschwindigkeit von 5km/h mit eingefahrener Position und 1,2 km/h mit ausgefahrener Position. Die Handsensoren und zwei Fusschalter auf dem Korb gewährleisten die korrekte Position des Bedieners. Der Hochleistungsstahlrahmen ermöglicht dem Bediener die Ware sicher und in völliger Autonomie zu heben und laden und das Risiko möglicher Verletzungen zu vermeiden.

LANGLEBIG

Einfach, effizient und bequem SPRINT Bühne ist das Ergebnis kontinuierlicher Qualitätsverbesserung. Dank des innovativen Hubsystems, der hochwertigen Komponenten sowie des einfachen und effektiven Design, ist der Sprint TL praktisch wartungsfrei und garantiert sehr niedrige Betriebskosten. OPTIONAL: Es ist möglich, die Wartung der Batterien vollständig zu eliminieren, indem das Gerät mit AGM-Batterien ausgestattet wird. Verfügbar für alle unsere Bühnen.

COMPACTE ET MANIABLE

SPRINT TL soulève l'opérateur et les pneus en les positionnant facilement à la hauteur souhaitée, pour garantir une performance plus vite et sûre. L'innovative Compartiment de Levage peut être chargé avec jusqu'à quatre pneus, de taille comprise entre 55 cm et 73 cm. Un ensemble de guides électriques latéraux à rouleaux déplace les pneus vers l'opérateur en facilitant l'opération de ramassage des pneus du Compartiment de Levage.

SÛRE

SPRINT TL se déplace jusqu'à un maximum de 5 km/h, avec une vitesse de translation de 1,2 km/h quand déployée. Les détecteurs de présence des mains et les doubles contacts au pied garantissent la position correcte de l'opérateur pendant l'utilisation de la machine ou les fonctions de levage. Les ultra-résistants boîtier en acier et châssis permettent de manier les pneus jusqu'à 100 kg en sécurité, en évitant le risque des possible blessure.

DURABLE

Simple, efficace et confortable le SPRINT TL est le résultat d'incessants améliorations techniques. L'innovative système de levage de la colonne ne nécessite pas d'entretien ordinaire, composants de haute qualité et sa conception garantissent des coûts de possession réduits. OPTIONNEL: C'est possible d'éliminer complètement l'entretien des batteries en optant pour des batteries AGM, qui sont disponibles aussi pour tous les autres modèles.

« Hohe Produktivität
auf allen Ebenen

Productivité élevée
à tous les niveaux »

Technische Daten / Données techniques				
A	Arbeitshöhe / Hauteur de travail	5350 mm	Fahrzeuggewicht (CE) / Poids du véhicule (CE)	794 kg
B	Plattformhöhe / Hauteur max. du plan de piétinement	3350 mm	Zugelassene Anzahl Insassen (CE) / N° max. de personnes sur nacelle (CE)	1
C	Minimale Höhe der Ladefläche für Reifen Hauteur min. du compartiment de levage du sol	722 mm	Plattformkapazität / Portée maximale	130 kg
D	Höhe im eingefahrenen Zustand (Ladefläche für Reifen abgesenkt) Hauteur nacelle – avec compartiment de levage pneus replié	1600 mm	Geschwindigkeit (eingefahrene Position) Vitesse de translation - position repliée	5 km/h
E	Höhe im eingefahrenen Zustand (Ladefläche für Reifen angehoben) Hauteur nacelle – avec compartiment de levage pneus déployé	1995 mm	Geschwindigkeit (ausgefahrene Position) Vitesse de translation - position déployée	1.2 km/h
F	Gesamtbreite / Largeur tot. nacelle	808 mm	Steigfähigkeit / Aptitude en pente	T.L. 2°
G	Gesamtlänge (mit Ladefläche für Reifen) Longueur tot. nacelle	2243 mm	Wenderadius (innen) Rayon de braquage intérieur	Null ZÉRO
H	Grundlänge / Longueur totale de la base	1500 mm	Antrieb / Alimentation	110/220 V ca. 24Vcc
I	Kapazität der Ladefläche für Reifen Portée max. compartiment de levage pneus	100 kg	Batterien / Batteries	n° 4 – 6V; 245Ah@20h
L	Einstiegsstufe Hauteur min. du plan de piétinement	360 mm		
M	Breite der Ladefläche für Reifen Largeur compartiment de levage pneus	410 mm		

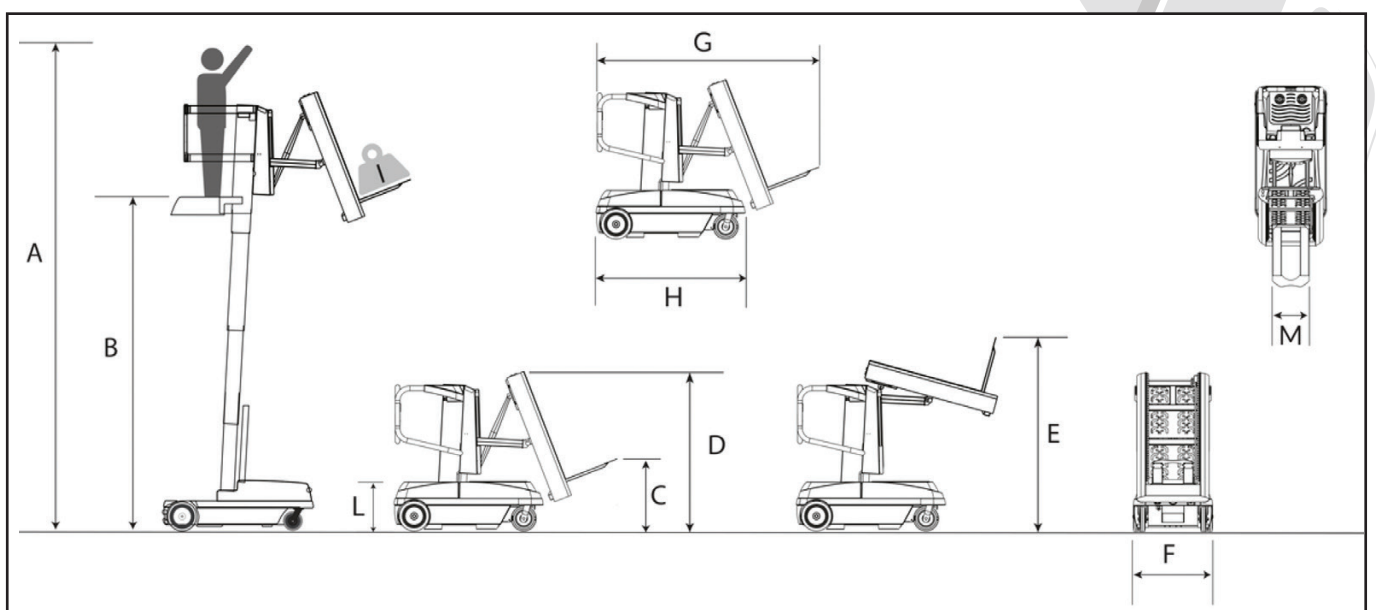

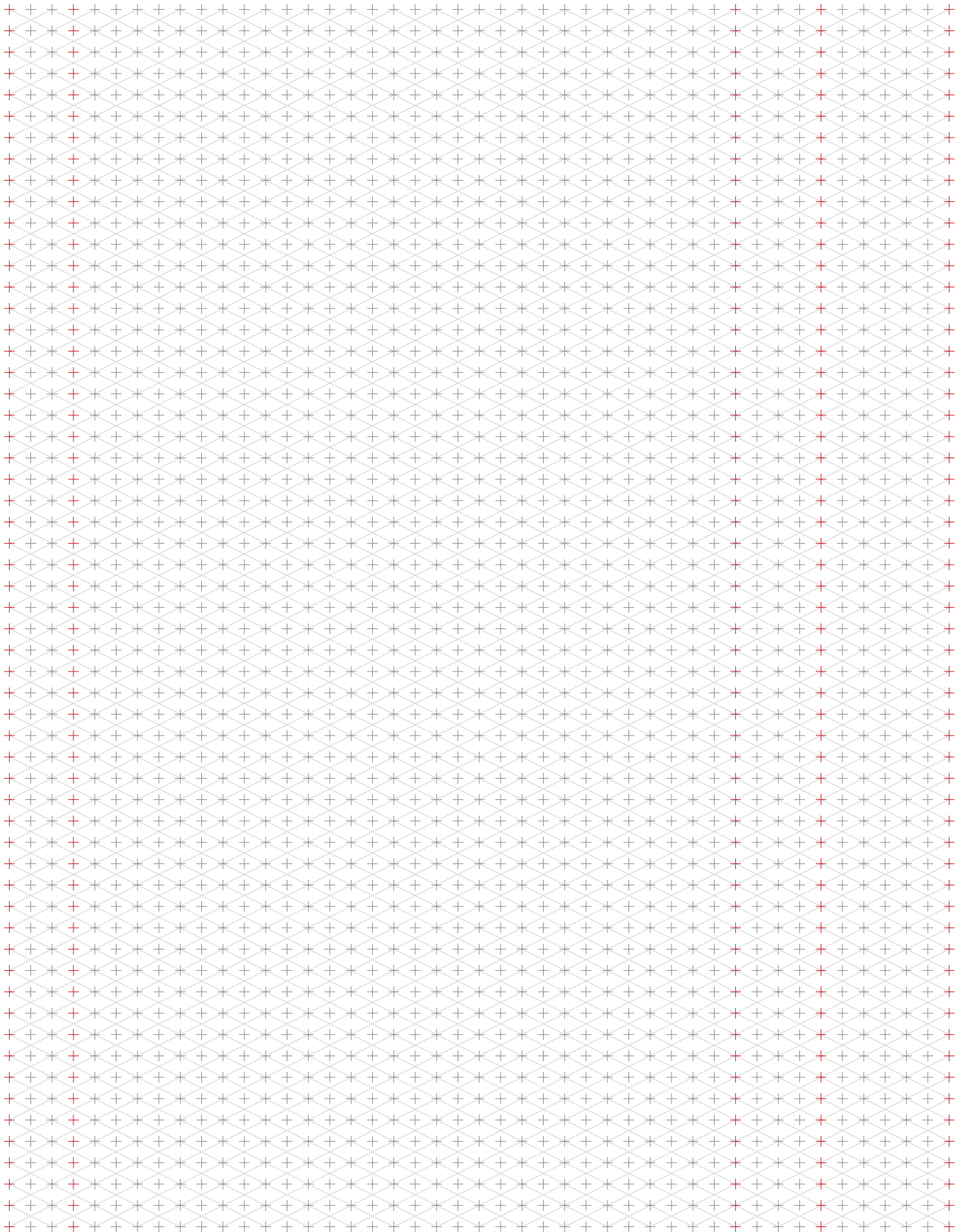

D.T.E. CONCEPT GmbH

Gartenstrasse 115a · CH-4132 Muttenz / BL

Telefon +41 61 811 80 08

Fax +41 61 811 80 09

www.dte-concept.ch

office@dte-concept.ch

